

Integrationsleitfaden

S1U2



Inhaltsübersicht

1	Einführung	5
1.1	S1U2 Zahlungsterminal	5
1.2	Funktionen	6
1.3	Wichtige Hardware-Funktionen	6
1.4	Überlegungen zum Netzwerk	6
1.4.1	Technische Eigenschaften	7
1.4.2	Vorderseite	8
1.4.3	Rückseite	8
1.4.4	Unten	8
1.4.5	Beschreibung der Schnittstellen	9
1.4.6	Stromverbrauch	9
1.4.7	Energieverwaltung	9
1.5	Abmessungen	10
1.6	Zertifizierungen	10
1.6.1	CE	10
1.6.2	Sonstiges	11
1.6.3	UKCA	11
1.6.4	RCM	11
1.6.5	FCC	11
1.6.6	IC	12
1.6.7	UL/IEC 62368-1	12
1.6.8	Verwendung einer abnehmbaren Antenne	12
1.7	Technische Eigenschaften	13
1.7.1	Hauptzubehör	13
1.7.2	S1U2 Software	13
1.7.3	Wartung	13
1.7.4	Reinigungshinweise	14
1.7.5	Normen	14
2	Installation des Produkts	15
2.1	Regulatorische Hinweise zur Nutzung	15
2.2	Anforderungen an eine professionelle Installation	15
2.3	Verpackung	15
2.4	Produkttypenschilder	16
2.5	Auswahl eines Standorts	16
2.6	Verfahren zur Installation des Produkts	17
2.6.1	Inhalt der Verpackung	17
2.6.2	Systemanforderungen	17
2.6.3	Montageanleitung	17
2.6.4	EVA Mechanischer Standard	18
2.6.5	S1U2 Installation des Produkts	20
2.6.6	Installieren des All-in-one-Terminals	20

3	Sicherheit	21
3.1	Betriebssicherheit	21
3.2	Sicherheitsempfehlungen	21
3.2.1	Integratoren	21
3.2.2	Händler	22
3.3	EG-Kennzeichnung	22
3.4	Reparaturen und Ende der Lebensdauer	22

Die in dieser Dokumentation enthaltenen Informationen wurden mit grösster Sorgfalt zusammengestellt. Aufgrund von Weiterentwicklungen im Bereich des elektronischen Zahlungsverkehrs sowie der Technik können sich Änderungen ergeben, die zu Abweichungen von dieser Anleitung führen. Worldline übernimmt daher keine Haftung für die Aktualität, Vollständigkeit und Richtigkeit der in dieser Betriebsanleitung gemachten Angaben. Alle gegen Worldline geltend gemachten Haftungsansprüche, welche sich auf Schäden materieller oder ideeller

Art beziehen, die durch die Nutzung oder Nichtnutzung der dargebotenen Informationen bzw. durch die Nutzung fehlerhafter und unvollständiger Informationen verursacht wurden, sind grundsätzlich ausgeschlossen, sofern seitens Worldline kein nachweislich vorsätzliches oder grob fahrlässiges Verschulden vorliegt. Bitte wenden Sie sich an Ihren Kundenbetreuer, um die aktuellste Version dieses Dokuments zu erhalten.

Liste der Abkürzungen

CVM	Cardholder Verification Method
EMC	Electro Magnetic Compatibility
EVA	European Vending Association
GND	Ground
LCD	Liquid Crystal Display
LLT	Local Loading Tool
RAM	Random Access Memory
USB	Universal Serial Bus
CL	Contactless

1 Einführung

1.1 S1U2 ZAHLUNGSTERMINAL

Das hochmoderne S1U2 Zahlungsterminal wurde entwickelt, um die Welt der unbedienten Servicezahlungen zu revolutionieren. Diese Zahlungslösung verbindet nahtlos technologische Innovation mit benutzerorientiertem Design und gewährleistet ein sicheres, effizientes und benutzerfreundliches Zahlungserlebnis.

Im Kern bietet das S1U2 Zahlungsterminal fortschrittliche Hardware- und Softwarekomponenten, die ein breites Spektrum an Kundenbedürfnissen abdecken, von Verkaufsautomaten und Parkplätzen bis hin zu Selbstbedienungskiosken und automatischen Einzelhandelssystemen. Seine schlanke und kompakte Form harmonisiert mit verschiedenen Umgebungen, während seine robuste Bauweise Strapazierfähigkeit und Langlebigkeit in stark frequentierten Umgebungen gewährleistet.

Zu den wichtigsten Funktionen des Terminals gehören:

1. Kontaktloses Bezahlen.
2. EMV-Chip-Kompatibilität.
3. Intuitive Benutzeroberfläche.
4. Konnektivität in Echtzeit.
5. Erhöhte Sicherheit.
6. Personalisierbares Branding.
7. Fernverwaltung: Die Fernverwaltungsfunktionen des Terminals ermöglichen Unternehmen die Überwachung und Aktualisierung
8. der Software, die Verfolgung von Transaktionsdaten und die Durchführung von Diagnosen über eine zentralisierte Plattform. Mehrsprachige Unterstützung.
9. Erweiterbare Peripheriegeräte-Integration.
10. Es kann sowohl im Innen- als auch im Aussenbereich verwendet werden und ist resistent gegen raue Wetterbedingungen.
11. Die Terminals wurden als Komplettlösung für EMV-Zahlungen konzipiert und können ep2-Anwendungen von Worldline ausführen. Das Terminal ist PCI PTS 6.x zertifiziert, einschliesslich SRED.

1.2 FUNKTIONEN

Das S1U2 bietet kontaktlose Zahlungen sowie Chip- und Magnetkartenverarbeitung. Das Terminal ist so konzipiert, dass es dank einer einfachen Montage in jeden Kiosk passt und ist mit EVA EPS (Standardtürmodul) ausgestattet.

Produktansicht:



1.3 WICHTIGE HARDWARE-FUNKTIONEN

Das kleine Format entspricht der Norm EVA/CVS 1.3 für die Abmessungen des Standardtürmoduls (SDM). Die elektronischen Teile sind mit einer konformen Beschichtung versehen, um Sie bei der ATEX-Zertifizierung zu unterstützen, falls erforderlich. Es wurden zwei Versionen entwickelt, um die kosteneffizienteste Lösung für Ihre Umgebung zu gewährleisten.

4G wird bei beiden Versionen standardmässig angeboten.

Basisversion

- Eingebautes Ethernet
- Serielle Schnittstelle
- USB C
- 4G

Diese Version ist standardmässig mit 8 GB Ram/16 GB Flash ausgestattet.

Erweiterte Version

- Eingebautes Ethernet
- Konforme Beschichtung
- Serielle Schnittstelle
- USB C
- 4G
- Scanner

Darüber hinaus ist das Terminal mit einem Scanner zum Lesen von 1D- und 2D-Codes ausgestattet. Erweiterter Speicher (3 GB Ram/16 GB Flash) ist vorgesehen, um Sie besser mit VAS/Drittanbieter-Entwicklungen zu unterstützen.

1.4 ÜBERLEGUNGEN ZUM NETZWERK

Worldline unterstützt zwei Optionen für den Anschluss des S1U2 Zahlungsterminals:

- Mobiles Breitband (4G)
- Integrierte Ethernet-Schnittstelle mit Unterstützung für Festnetz-Breitband

Bitte beachten Sie, dass Worldline keine Kontrolle über die Qualität von Netzwerklösungen hat und nicht für diese verantwortlich gemacht werden kann.

Worldline unterstützt (oder parametrisiert) keine hybriden Lösungen, wie z.B. die Verwendung von mobilen Breitband-Routern/Modems hinter der Ethernet-Schnittstelle, da sie

zu sehr von der Qualität des Mobilfunkbetreibers abhängt, die oft durch Probleme beim Signalempfang in Innenräumen oder durch den faradayschen Käfig des Geräts beeinträchtigt wird.

Für die Nutzung des 4G-Netzwerks muss eine externe Antenne verwendet werden. Die Antenne muss einen SMB-Anschluss haben und kann optional von Worldline als Zubehör geliefert werden.

Bitte prüfen Sie das Kapitel mit dem Zubehör (1.8.1).

1.4.1 TECHNISCHE EIGENSCHAFTEN

	Basis	Premium
Prozessor	Krypto: ARM Cortex M3, 250 MHz Anwendung: Qualcomm Cortex A53 Quad-Cor, 1,3 GHz	Krypto: ARM Cortex M3, 250 MHz Anwendung: Qualcomm Cortex A53 Quad-Cor, 1,3 GHz
Speicher	2 GB RAM/16 GB Flash	3 GB RAM/32 GB Flash
Betriebssystem	Android 10	Android 10
Display	5" kapazitiver Touchscreen TFT-LCD mit kapazitivem Touchscreen mit 1280 × 720 Pixeln 800NITS Helligkeit der Hintergrundbeleuchtung	5" kapazitiver Touchscreen TFT-LCD mit kapazitivem Touchscreen mit 1280 × 720 Pixeln 800NITS Helligkeit der Hintergrundbeleuchtung
Tastenfeld	Kein physisches Tastenfeld – Touchscreen	Kein physisches Tastenfeld – Touchscreen
Kartenleser	Getrennte Kartenleser Magnetstreifen/Chip/NFC	Getrennte Kartenleser Magnetstreifen/Chip/NFC
Kommunikation	<ul style="list-style-type: none"> • RS232, USB • Ethernet • Wi-Fi BT • 4G 	<ul style="list-style-type: none"> • RS232, USB • Ethernet • Wi-Fi BT • 4G
Stromversorgung	Extern, nicht enthalten Eingabe: 9–48V DC	Extern, nicht enthalten Eingabe: 9–48V DC
Abmessungen L × B × H Platzbedarf L × B	55,5 × 110,15 × 168 mm Ausschnitt aus EVA mit den Abmessungen 110 × 146 mm	55,5 × 110,15 × 168 mm Ausschnitt aus EVA mit den Abmessungen 110 × 146 mm
Gewicht	709 g	709 g
PCI-Version	PCI PTS 6.x	PCI PTS 6.x
Umgebungsbedingungen	Betrieb: –20 °C bis 65 °C Luftfeuchtigkeit: 5% bis 90% nicht kondensierend Lagerung: –35 °C bis 70 °C	Betrieb: –20 °C bis 65 °C Luftfeuchtigkeit: 5% bis 90% nicht kondensierend Lagerung: –35 °C bis 70 °C
Wasser-/Staubdicht	IP65 (nur Vorderseite)	IP65 (nur Vorderseite)
Stoßfestigkeit	IK10 (nur Vorderseite)	IK10 (nur Vorderseite)
Anschluss der Registrierkasse	TIM API WPI Terminal API	TIM API WPI Terminal API
Sonstiges	Entspricht der EAA (EU) 2019/882 Richtlinie: <ul style="list-style-type: none"> • Text in Sprache • Vergrößerte Schrift • Kontrast- und Lautstärkenregelung • Audioanschluss über ein Konvertierungskabel 	Entspricht der EAA (EU) 2019/882 Richtlinie: <ul style="list-style-type: none"> • Text in Sprache • Vergrößerte Schrift • Kontrast- und Lautstärkenregelung • Audioanschluss über ein Konvertierungskabel Konforme Beschichtung – ATEX Barcode-Scanner – Gegenstand der Mehrwert- dienste

1.4.2 VORDERSEITE



- ❶ Power LED
- ❷ Landezone für kontaktlose Karten/LCD-Display
- ❸ Chipkartenleser
- ❹ Magnetstreifenleser
- ❺ Frontkamera
- ❻ NFC
- ❼ Ausrichtung der LED

1.4.3 RÜCKSEITE

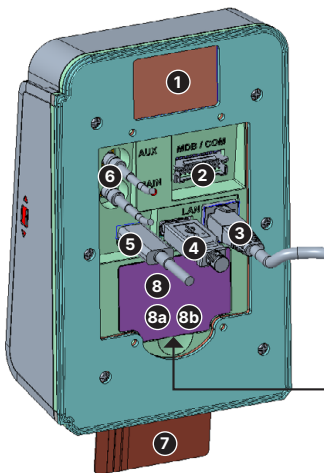

- ❶ Produktbezeichnung
 - ❷ Serieller
 - ❸ Ethernet-Anschluss
 - ❹ USB-Steckplatz Typ A (5 Vdc, 0,5A max.)
 - ❺ USB-Steckplatz Typ B (5 Vdc, 0,5A max.)
- Wichtiger Hinweis:**
USB-Steckplatz Typ A + USB-Steckplatz Typ C: 0,5 A max.
- ❻ Antennensteckplatz/4G-Antennenanschluss
 - ❼ Chipkartenleser (CCR)
 - ❽ Abdeckung für den Zugriff auf SIM- und SAM-Steckplätze
 - ❽a GSM Micro-SIM-Kartensteckplätze
 - ❽b SAM-Kartensteckplätze

1.4.4 UNTEN



- ❶ Beleuchtung (*)
 - ❷ Barcode/QR-Scanner (*)
 - ❸ Lautsprecher
 - ❹ Chip
- (*) Nur in der erweiterten Version verfügbar.

1.4.5 BESCHREIBUNG DER SCHNITTSTELLEN

USB-Gerät

- 2 USB-Onboard-Schnittstellen
- Das Gerät verwendet USB-Anschlüsse vom Typ A und C.
- Die Kabellänge sollte 5 m nicht überschreiten.

RS232-Schnittstellen

- Das Gerät ist mit 2 seriellen Schnittstellen über das Zusatzkabel ausgestattet.
- Der Steckertyp ist RJ45

PIN-Nummer	Funktion
1	GND
2	Wecken
3	RXD
4	TXD
5	CTS
6	RTS

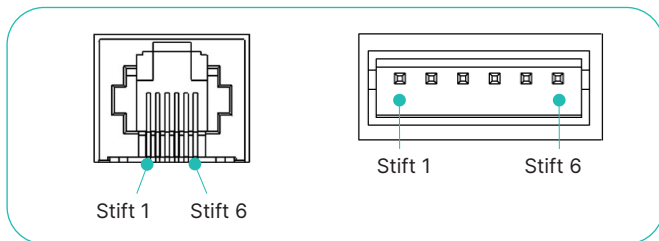

SIM & SAM-Installation

1. Trennen Sie das Gerät von der Kabelstromversorgung.
2. Entfernen Sie das schwarze Kunststoffteil an der Unterseite/Rückseite des Terminals (SAM1, SAM2 & SIM1, SIM2 Kartensteckplätze werden sichtbar).
3. Setzen Sie die SAM-Karten in SAM-#Steckplatz 1 und/oder Steckplatz 2 ein. Achten Sie auf die Position des Winkels.
Richtung und Ausrichtung des Karteneinschubs sind neben den Steckplätzen aufgedruckt.
4. Bringen Sie das schwarze Kunststoffteil an seinem ursprünglichen Platz an.

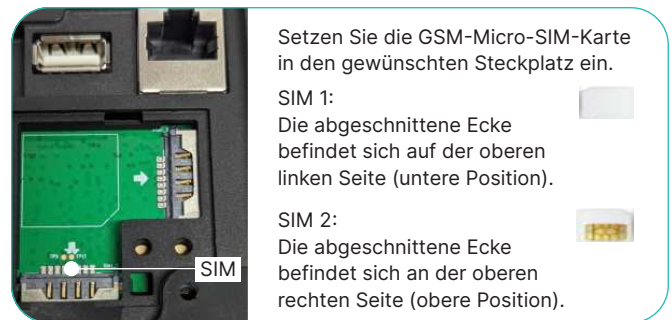

Lautsprecher

Der Lautsprecher wird von der Zahlungsanwendung gesteuert.

Karteneingabe

Die Informationen zur Karteneingabe (Anleitung) können auf dem Bildschirm angezeigt werden.

Tastatur

Es gibt keine Tastatur, das Terminal ist mit einem Touchscreen ausgestattet.

LED

Das Gerät hat eine sichtbare Power-LED an der Vorderseite (oben rechts).

1.4.6 STROMVERBRAUCH

Eingangsleistung: DC 9V/12V/48V (Hintergrundbeleuchtung: Max)

Artikel	Aktuell (9 V)	Aktuell (12 V)	Aktuell (48 V)
PM	480 ~ 540 mA	323 ~ 333 mA	87 ~ 90 mA
Wi-Fi	770 ~ 880 mA	540 ~ 590 mA	122 ~ 135 mA
LTE	970 mA ~ 1.07 A	650 ~ 720 mA	158 ~ 167 mA
BT	620 ~ 670 mA	400 ~ 450 mA	110 ~ 134 mA

Artikel	Aktuell (9 V)	Aktuell (12 V)	Aktuell (48 V)
SC	640 ~ 700 mA	395 ~ 420 mA	105 ~ 113 mA
MSR	520 ~ 580 mA	330 ~ 357 mA	90 ~ 93 mA
CL M Karte	750 ~ 800 mA	437 ~ 470 mA	125 ~ 130 mA
CL A Karte	730 ~ 780 mA	435 ~ 465 mA	128 ~ 133 mA

1.4.7 ENERGIEVERWALTUNG

Das Terminal verfügt nicht über eine Weckfunktion zur Unterstützung der Energieverwaltung. Bitte beachten Sie bei der Installation des Terminals, dass eine permanente Stromquelle vorhanden ist.

1.5 ABMESSUNGEN



Die Produktabmessungen sind L × B × H: 55,5 × 110,15 × 168 mm.

1.6 ZERTIFIZIERUNGEN

1.6.1 CE

Der Betrieb im 5,15-5,35-GHz-Band ist auf die Nutzung in Gebäuden beschränkt.

1. Sicherheit

IEC 62368-1:2014
IEC 62368-1:2018
EN IEC 62368-1:2020+A11:2020

2. Elektromagnetische Kompatibilität

EN 55032:2015+A11:2020
EN 55035:2017+A11:2020
EN 301489-1 v2.2.3:2019-11
EN 301489-3 v2.1.1:2019-03
EN 301489-17 v3.2.4:2020-09
EN 301489-19 v2.1.1:2019-04
EN 301489-52 v1.2.1:2021-11
EN 61000-3-2:2019+A1:2021
EN 61000-3-3:2013+A1:2019+A2:2021+AC:2022-01
EN 61000-4-2:2009
EN 61000-4-3:2020
EN 61000-4-4:2012
EN 61000-4-5:2014+A1:2017
EN 61000-4-6:2014+AC:2015

1.6.2 SONSTIGES

EN IEC 62368-1:2020 + A11:2020
IEC 62368-1:2014
IEC 62368-1:2018

1.6.3 UKCA

1. Sicherheit

BS EN 62368-1:2014+A11:2017
BS EN IEC 62368-1:2020+A11:2020

2. Elektromagnetische Kompatibilität

BS EN 55032:2015+A11:2020
BS EN 55035:2017+A11:2020
BS EN 301489-1 v2.2.3:2019-11
BS EN 301489-3 v2.1.1:2019-03
BS EN 301489-17 v3.2.4:2020-09
BS EN 301489-19 v2.1.1:2019-04
BS EN 301489-52 v1.2.1:2021-11
BS EN 61000-3-2:2019+A1:2021
BS EN 61000-3-3:2013+A1:2019+A2:2021+AC:2022-01
BS EN 61000-4-2:2009
BS EN 61000-4-3:2020
BS EN 61000-4-4:2012
BS EN 61000-4-5:2014+A1:2017
BS EN 61000-4-6:2014+AC:2015
BS EN 61000-4-8:2009
BS EN 61000-4-11:2020+AC:2020-06

1.6.4 RCM

Fehlende Informationen



(Die RCM-Verordnung schreibt nicht ausdrücklich vor, dass spezifische Beschreibungen oder Warnhinweise im Produkthandbuch enthalten sein müssen. Hier kann das Logo im Produkthandbuch platziert werden. Die RCM-Logovorschrift muss höher sein als 3 mm.)

1.6.5 FCC

Erklärung zur Störungsbeurteilung der Federal Communication Commission

Dieses Gerät erfüllt die Anforderungen von Teil 15 der FCC-Vorschriften. Der Betrieb unterliegt den folgenden zwei Bedingungen:

1. Dieses Gerät darf keine schädlichen Störungen verursachen, und
2. dieses Gerät muss alle empfangenen Störungen akzeptieren, einschliesslich solcher, die unerwünschten Betrieb verursachen können.

Dieses Gerät wurde getestet und entspricht den Grenzwerten für ein digitales Gerät der Klasse B gemäss Teil 15 der FCC-Vorschriften. Diese Grenzwerte sollen einen angemessenen Schutz gegen schädliche Störungen bei der Installation in Wohngebieten bieten. Dieses Gerät erzeugt und verwendet Hochfrequenzenergie und kann diese auch abstrahlen. Wenn es nicht entsprechend den Anweisungen installiert und verwendet wird, kann es zu Störungen des Funkverkehrs kommen. Es besteht jedoch keine Garantie dafür, dass bei einer bestimmten Installation keine Störungen auftreten. Wenn dieses Gerät schädliche Störungen für den

Radio- oder Fernsehempfang verursacht, der durch Aus- und Einschalten des Geräts bestimmt werden kann, wird der Benutzer aufgefordert, zu versuchen, die Störung durch eine der folgenden Massnahmen zu beheben:

- Richten Sie die Empfangsantenne neu aus oder verlegen Sie sie.
- Vergrössern Sie den Abstand zwischen dem Gerät und dem Empfänger.
- Schliessen Sie das Gerät an eine Steckdose an, die zu einem anderen Stromkreis gehört als der Empfänger.
- Wenden Sie sich an den Händler oder einen erfahrenen Radio-/Fernsehtechniker, um Hilfe zu erhalten.

FCC-Warnung:

- Jegliche Änderungen oder Modifikationen, die nicht ausdrücklich von der für die Einhaltung der Vorschriften verantwortlichen Stelle genehmigt wurden, können dazu führen, dass der Benutzer die Berechtigung zum Betrieb dieses Geräts verliert.
- Dieser Sender darf nicht in Verbindung mit einer anderen Antenne oder einem anderen Sender aufgestellt oder betrieben werden.

Erklärung zur Strahlenexposition

Dieses Gerät entspricht den FCC-Grenzwerten für die Strahlenbelastung, die für eine unkontrollierte Umgebung festgelegt wurden. Dieses Gerät sollte mit einem Mindestabstand von 20 cm zwischen dem Strahler und Ihrem Körper installiert und betrieben werden.

Anmerkung: Die Auswahl des Ländercodes gilt nur für Nicht-US-Modelle und ist nicht für alle US-Modelle verfü-

bar. Gemäss FCC-Vorschrift müssen alle WLAN-Produkte, die in den USA vermarktet werden, nur für US-Betriebskanäle bestimmt sein.

Der Betrieb im Frequenzband 5150-5250 MHz ist nur für die Nutzung in Gebäuden vorgesehen, um das Potenzial für funktechnische Störungen bei Satellitenmobilfunksystemen mit gleichem Kanal zu verringern.

1.6.6 IC

Erklärung von Industry Canada

Dieses Gerät entspricht den lizenzfreien RSSs der ISED. Der Betrieb unterliegt den folgenden zwei Bedingungen:

1. Dieses Gerät darf keine schädlichen Störungen verursachen, und
2. dieses Gerät muss alle empfangenen Störungen akzeptieren, einschliesslich solcher, die unerwünschten Betrieb verursachen können.

Erklärung zur Strahlenexposition:

Dieses Gerät entspricht den ISED-Grenzwerten für die Strahlenbelastung, die für eine unkontrollierte Umgebung festgelegt wurden. Dieses Gerät sollte mit einem Abstand von mehr als 20 cm zwischen dem Heizkörper & und Ihrem Körper installiert und betrieben werden.

Warnung:

Das Gerät ist nur zur Wandmontage in einer Höhe von ≤ 2 m geeignet.

1.6.7 UL/IEC 62368-1

Warnung:

- Das Netzkabel muss an eine Steckdose mit Erdungsanschluss angeschlossen werden.
- Es besteht Explosionsgefahr, wenn die Batterie durch einen falschen Typ ersetzt wird. Entsorgen Sie die verbrauchte Batterie gemäss den örtlichen Entsorgungsvorschriften.

- Dieses Produkt ist für die Versorgung durch einen gelisteten Netzadapter oder eine Gleichstromquelle mit der Kennzeichnung «L.P.S.» (oder «Limited Power Source») mit einer Nennleistung von 9-48 V DC, mindestens 1,5-0,5 A, Tma = mindestens 40 Grad C vorgesehen.

Das Gerät ist nur zur Wandmontage in einer Höhe von ≤ 2 m geeignet.

1.6.8 VERWENDUNG EINER ABNEHMBAREN ANTENNE

Dieser Funksender [IC: 27350-S1U2001] wurde von Innovation, Science and Economic Development Canada für den Betrieb mit den unten aufgeführten Antennentypen mit der angegebenen maximal zulässigen Verstärkung zugelassen.

Antennen-Typen, die nicht in dieser Liste aufgeführt sind und deren Verstärkung grösser ist als die für einen der aufgeführten Typen angegebene maximale Verstärkung, sind für die Verwendung mit diesem Gerät streng verboten.

Hersteller Modell Antennentyp Maximale Verstärkung (dBi) Impedanz (Ω)

Hersteller	Modell	Antennentyp	Maximale Verstärkung (dBi)	Impedanz (Ω)
ADVANCED WIRELESS & ANTENNA INC	WWAN	Dipol-Antenne für LTE-Anwendung	2.66 dBi	50 Ohm
ADVANCED WIRELESS & ANTENNA INC	WLAN PIFA	Antenne für WLAN-Anwendung	4.427 dBi	50 Ohm
SPORTON INTERNATION INC	NFC	Schleifenantenne	K.A.	50 Ohm

Anmerkung:

Um die Wasserdichte zu gewährleisten, benötigt das S1U2 Terminal, das in Verkaufsautomaten, Parkhäusern, Kiosken oder Tankstellen installiert wird, eine auf dem Dach montierte Antenne.

1.7 TECHNISCHE EIGENSCHAFTEN

Masse	709 g
Abmessungen L × W × H	55,5 × 110,15 × 168 mm
Stromversorgung	48 V Externe Stromversorgung (über Molex): 9–48 V DC
Plattform	Android 10
Speicher	Basisversion: 2 GB/16 GB Erweiterte Version: 3 GB/32 GB Beachten Sie, dass der Speicher nach der Produktion nicht aufgerüstet werden kann

1.7.1 HAUPTZUBEHÖR

Eine vollständige Beschreibung des unterstützten Zubehörs finden Sie in der Bestellliste zu diesem Produkt.

1.7.2 S1U2 SOFTWARE

Das S1U2 wird mit der Worldline ep2-Software geliefert. Weitere Einzelheiten zur Funktionsweise können bei SCS heruntergeladen werden.

S1U2 ist ein sicheres Zahlungsgerät, das auf Android 10 basiert.

1.7.3 WARTUNG

Es gibt keine physische Wartungstaste auf dem Terminal, um in den Wartungsmodus zu gelangen.

- Der Wartungsmodus wird nur von unseren Partnern unterstützt.
- Weitere Anweisungen zur Einrichtung der Software finden Sie im Konfigurationshandbuch, das auf SCS verfügbar ist.

Konfiguration

Das an Sie ausgelieferte Gerät hat eine Mindestbetriebskonfiguration geladen.

Die Software und die Dateien zur Definition der Parameter sind werksseitig installiert. Um die Konfiguration zu ändern, können Sie die neueste Software von der SCS laden. Für weitere Informationen zur Konfiguration wenden Sie sich bitte an Ihr technisches Supportteam.

Betriebsdauer

Das Gerät hat eine MTBF von 50 000 Stunden. Die Ausfallquote in den ersten 3 Jahren dürfte bei etwa 10 % liegen.

1.7.4 REINIGUNGSHINWEISE

Die Aussenfront des Kontaklos-Lesers sollte regelmässig gründlich gereinigt werden. Ziel ist es, das Display frei von Schmutz und Lösungsmitteln zu halten. Trennen Sie bei diesem Vorgang zunächst alle Kabel vom Terminal.

- Verwenden Sie ein weiches, leicht mit Seifenwasser getränktes Tuch, um die Aussenseite des Terminals zu reinigen.
- Das Glas hat eine besondere Oberflächenbehandlung und muss daher sorgfältig gereinigt werden.
- Reinigen Sie die elektrischen Bauteile nicht.
- Verwenden Sie niemals Lösungs-, Reinigungs- oder Scheuermittel. Diese Materialien könnten den Kunststoff oder die elektrischen Teile beschädigen.

- Vermeiden Sie die Verwendung von unter Druck stehenden Flüssigkeiten.
- Setzen Sie das Terminal nicht dem direkten Sonnenlicht aus.

Reinigen Sie die Kunststoffe nicht mit Alkohol jeglicher Art. Das Display kann mit Ethanol-Alkohol gereinigt werden. Achten Sie darauf, dass keine Flüssigkeit unter die Kunststoffteile gelangt. Die Reinigung mit Alkohol sollte nur erforderlich sein, wenn Bildschirmschutzfolien verwendet werden.

1.7.5 NORMEN

Elektrischer Verbrauch

- Maximale Stromzufuhr: 48 V
- Lebensdauer der Backup-Batterie: 5 Jahre Lagerung (abhängig von den Umgebungsbedingungen)

Temperatur und Luftfeuchtigkeit

Betriebs- und Lagerbedingungen:

- 709 g Umwelt
- Betriebstemperatur -20°C bis 65°C
- Lagertemperatur -35°C bis 70°C im Betrieb
- Luftfeuchtigkeit 5% bis 90% nicht kondensierend
- Luftfeuchtigkeit bei Lagerung 5% bis 90% nicht kondensierend

Betriebsbedingungen:

- Relative Luftfeuchtigkeit: 5% bis 90% nicht kondensierend bei 65°C
- Externer Temperaturbereich: -20°C bis $+65^{\circ}\text{C}$

Lagerungsbedingungen:

- 5% bis 90% nicht kondensierend bei 70°C
- Externer Temperaturbereich: -35°C bis $+70^{\circ}\text{C}$

Umweltspezifikationen Fortsetzung

- Stossfestigkeit der Vorderseite: IK10
- Vibrationsfestigkeit: NF EN 60068-2-6 und den nachstehenden Bedingungen (10 Testsequenzen pro Achse)
- Von 5 Hz bis 9 Hz mit 3,3 mm Amplitude
- Von 9 Hz bis 200 Hz mit 10m/s^2 Beschleunigung
- Von 200 Hz bis 500 Hz mit 15m/s^2 Beschleunigung
- Ausdauer 30 Minuten auf jeder Resonanzfrequenz
- Widerstandsfähigkeit gegen Stösse: NF EN 60068-2-29. E Jede Richtung, 500 Tropfen 1/2 Sinus 25 g – 6 ms

Naturereignisse:

- Wasser- und staubdicht IP65 (nur S1U2 Vorderseite).

Spezifikation der Degradation:

- Vandalismussicher: IK10
- Zertifizierter Schutz vor Manipulationen und Angriffen
- Fallhöhe: $-0,8\text{ m}$ auf Beton

2 Installation des Produkts

Dieses Dokument enthält einen Leitfaden für den Betrieb und die Konfiguration des Castles S1U2 Terminal. Der Umfang dieses Dokuments umfasst die Einrichtung des Terminals, die grundlegende Bedienung, den Lebenszyklus der Anwendung und einige erweiterte Funktionen.

2.1 REGULATORISCHE HINWEISE ZUR NUTZUNG

Bevor Sie das Terminal benutzen, überprüfen Sie bitte, ob es demontiert oder verändert wurde oder ob es irgendwelche Anomalien aufweist. Wenn ja, verwenden Sie es bitte nicht.

- Bitte halten Sie sich von starken elektromagnetischen Wellen fern. (Beispiel) Mikrowellenherde, Magnete, Vorrichtungen zur Verhinderung von Ladendiebstahl, Hochspannungsleitungen, automatische Türen, Kommunikationsantennen, usw.
- Beim Umzug von einem kalten an einen warmen Ort kann es zur Kondensation kommen. Falls Kondensation auftritt, benutzen Sie das Gerät nicht, bis die Wassertropfen verdunstet sind.
- Statische Elektrizität kann an manchen Orten auftreten (z.B. wo Sie einen Teppich benutzen).
- Bitte lassen Sie es nicht für längere Zeit in der Sonne stehen.
- Bitte bedienen Sie das Gerät vorsichtig, da es sich um ein Präzisionsinstrument handelt. Setzen Sie das Terminal keinen Stößen aus, lassen Sie es nicht fallen und stellen Sie keine schweren Gegenstände darauf ab.
- Bringen Sie keinen Staub, kein Öl usw. an einem Teil des Netzanschlusses an. Kratzen Sie auch nicht daran.

2.2 ANFORDERUNGEN AN EINE PROFESSIONELLE INSTALLATION

Worldline vertreibt seine Produkte nur an qualifizierte Partner und Integratoren. Diese sind für den professionellen Wiederverkauf, die Integration und die Installation dieser Produkte in Komplettlösungen für Einzelhändler zuständig. Diese Lösungen können sein:

- Tankstellen
- Ticketing-Kioske (Flugtickets, Kino, Verkehr usw.)
- Verkaufsautomaten
- Parkkioske (auf/abseits der Strasse)
- Andere

Partner, Wiederverkäufer und Integratoren müssen über qualifizierte Elektronikingenieure verfügen, die unsere Produkte installieren oder integrieren können.

Darüber hinaus muss die Installation in Übereinstimmung mit den Empfehlungen von Worldline, wie in diesem Dokument beschrieben, und in Übereinstimmung mit den örtlichen Vorschriften für elektrische Sicherheits- und Funkemissionswerte durchgeführt werden.

Unsere Support- und Wartungstechniker vor Ort stehen Ihnen zur Verfügung, um die Installation gegenüber Integratoren zu überwachen und in Betrieb zu nehmen.

2.3 VERPACKUNG

Die komplette Stückliste muss beim Empfang kontrolliert werden. Sie enthält Folgendes:

- 1 Terminal
- 1 Befestigungsplatte
- 1 Dichtung
- Bolzen und Muttern
- E/A-Kabel

Im Zweifelsfall oder bei fehlenden oder beschädigten Artikeln wenden Sie sich bitte an Ihr Versandunternehmen und/oder Ihren Verkäufer.

Wenn Sie die Montageplatte direkt am Automaten befestigen möchten, benötigen Sie ausserdem vier M4-Sicherungsmuttern und Unterlegscheiben. Diese sind nicht in der Verpackung enthalten.

2.4 PRODUKTTYPENSCHILDER

Ein Typenschild enthält technische Informationen. Das Schild enthält die Bezeichnung des Geräts sowie weitere technische Daten des Terminals. Sowohl das Terminal als auch die Verpackung enthalten ein Typenschild mit weiteren Informationen über das Gerät.

Beispiele für Typenschilder sind bereitgestellt, um zu zeigen, welche Informationen auf jedem Schild angegeben sind. Geringfügige Unterschiede im Layout können auftreten.

Box:

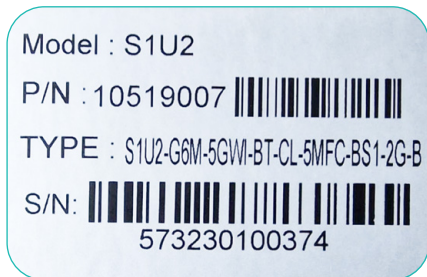

Terminal:

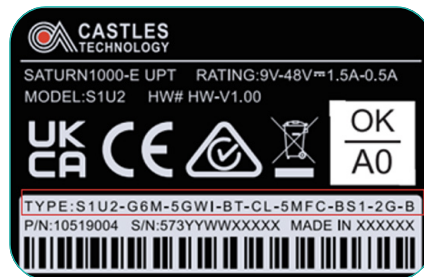

Erläuterung der Informationen zum Terminaltyp:

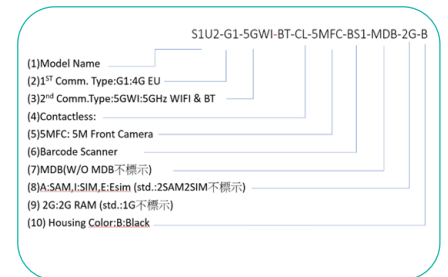

2.5 AUSWAHL EINES STANDORTS

Die Terminals sind für den unbedienten Einsatz im Innen- und Aussenbereich konzipiert. Elektrische Anlagen, bei denen die S1U2 Terminals installiert werden, müssen den örtlichen und regionalen Vorschriften für elektrische Leitungen in Büros und Wohngebäuden entsprechen, z. B. den Vorschriften der International Electrotechnical Commission (IEC).

Ein wichtiger Aspekt bei der Installation des S1U2 Terminals ist die Suche nach einem geeigneten Standort.

Bitte beachten Sie die hier aufgeführten Leitlinien und prüfen Sie auch die örtlichen Anforderungen:

- Wählen Sie eine Stelle an der Maschine, die von der Vorderseite aus leicht zugänglich ist.
Stellen Sie Folgendes sicher:
 - Das S1U2 Terminal passt in die Montageposition
 - Das Display ist dem Karteninhaber zugewandt und gut sichtbar
 - Das Display ist lesbar
 - Die Kartensteckplätze sind zugänglich, bitte prüfen Sie das Kapitel mit der Montageanleitung
- Vergewissern Sie sich, dass im Automaten genügend Platz für Folgendes vorhanden ist:
 - Montage der Befestigungsstrebe, die das Terminal fest in der Maschine fixiert
 - Zugang zum Erdungsanschluss
 - Kabelführung, ohne sie zu knicken, und Verwendung von Kabelbindern
 - Die maximal zulässige Länge des Kabels zwischen dem S1U2 und der Automatensteuerung (VMC) beträgt maximal 3 m
- Vermeiden Sie eine Position, in der das Kartenlesegerät Regen oder schlechtem Wetter ausgesetzt ist.
- Montieren Sie die S1U2 Terminals immer senkrecht
- Achten Sie darauf, dass die Luft frei um die Komponenten herum zirkulieren kann.
- Ergreifen Sie zusätzliche Massnahmen zur Vermeidung von Kondensation oder Feuchtigkeit im Automaten oder an anderen Stellen, an denen das S1U2 integriert ist. Eine mässige Beheizung und/oder Belüftung kann helfen, ebenso wie das ständige Einschalten des Terminals.

- Um Spiegelungen zu vermeiden und die Ablesbarkeit zu gewährleisten, setzen Sie das Display nicht direktem Sonnenlicht aus.
- Um die Sicherheit des Karteninhabers zu gewährleisten, sollten Sie sicherstellen, dass der Schutz der PIN gewährleistet ist.
- Stellen Sie das Display ausserhalb des Sichtfelds von Kameras und Spiegeln und entfernt von Treppen auf.
- Prüfen Sie alle örtlichen Vorschriften und Anforderungen für den Schutz der PIN. Informationen zu diesem Thema finden Sie in der S1U2-Sicherheitsrichtlinie, die auf der PCI-Website verfügbar ist.

Wichtiger Hinweis: Beim Umgang mit diesen Geräten ist das Tragen von ESD-Schutzkleidung erforderlich.

Das S1U2 entspricht den aktuell gültigen PCI PTS Sicherheitsanforderungen. Nach Erhalt Ihres Terminals sollten Sie das Gerät auf Anzeichen von Manipulationen überprüfen. Es wird dringend empfohlen, diese Kontrollen regelmässig nach dem Erhalt durchzuführen. Sie sollten zum Beispiel Folgendes prüfen: Das Lesegerät muss fest sitzen; es dürfen keine ungewöhnlichen Drähte an den Anschlüssen Ihres Terminals oder zugehörige Geräte, das Chipkartenlesegerät oder ein anderes Teil Ihres Terminals angeschlossen sein.

- Wir empfehlen Ihnen dringend, sicherzustellen, dass der privilegierte Zugriff auf Ihren Terminalbestand nur Mitarbeitern gewährt wird, deren Vertrauenswürdigkeit unabhängig überprüft wurde.
- Das Terminal darf niemals an einem Ort aufbewahrt werden, an dem es gestohlen oder durch ein anderes Gerät ersetzt werden könnte.
- Es wird dringend empfohlen, den Chipkartenleser regelmässig zu überprüfen.
- Solche Kontrollen sind wichtig, um unbefugte Änderungen an Ihrem Terminal und anderes verdächtiges Verhalten von Personen, die Zugang zu dem Gerät haben, festzustellen. Ihr Terminal kann jeden «manipulierten Zustand» erkennen. In diesem Zustand blinkt das Terminal wiederholt die Meldung «Achtung Einbruch!» und eine weitere Nutzung des Terminals ist nicht möglich. Wenn Sie eine Manipulationsmeldung feststellen, sollten Sie sich sofort an den Helpdesk des Terminals wenden.

2.6 VERFAHREN ZUR INSTALLATION DES PRODUKTS

2.6.1 INHALT DER VERPACKUNG

Bitte überprüfen Sie nach Erhalt Ihrer Bestellung, ob der Karton unbeschädigt bei Ihnen angekommen ist. Überprüfen Sie auch ungewöhnliche Verdrahtungen; wenn dies der Fall ist, installieren Sie das Terminal nicht und schicken Sie es an Worldline zurück.

- S1U2 Unbeaufsichtigtes Zahlungsterminal
- Montage-Hardware

- Zusatzkabel mit MDB-Molex-Stecker und 2 seriellen Schnittstellen/EA-Kabel
- Netzadapter, DC-Buchsenumbau- und LAN-Kabel sind Zubehör und müssen separat bestellt werden.

2.6.2 SYSTEMANFORDERUNGEN

- Worldline-Konfigurationsanweisung mit
 - einer gültigen Terminal-ID (TID)
 - ein gültiges Worldline-Händlerkonto. (Händler-ID)
 - Terminal-Passwort
- Eine stabile und zuverlässige Internetverbindung.
- Steckdose für das Zahlungsterminal.

2.6.3 MONTAGEANLEITUNG

Das Terminal muss an der Oberfläche in vertikaler Position montiert werden. Es entspricht der EVA-Norm und ist mit einer Montageplatte ausgestattet, die an der Innenseite der Maschine angebracht wird.

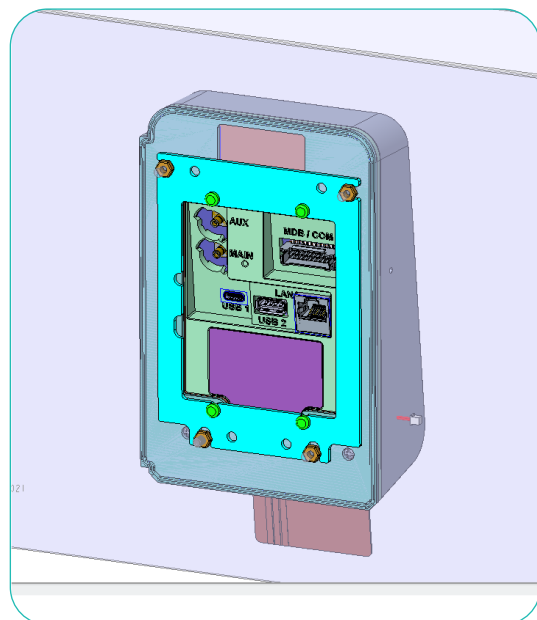
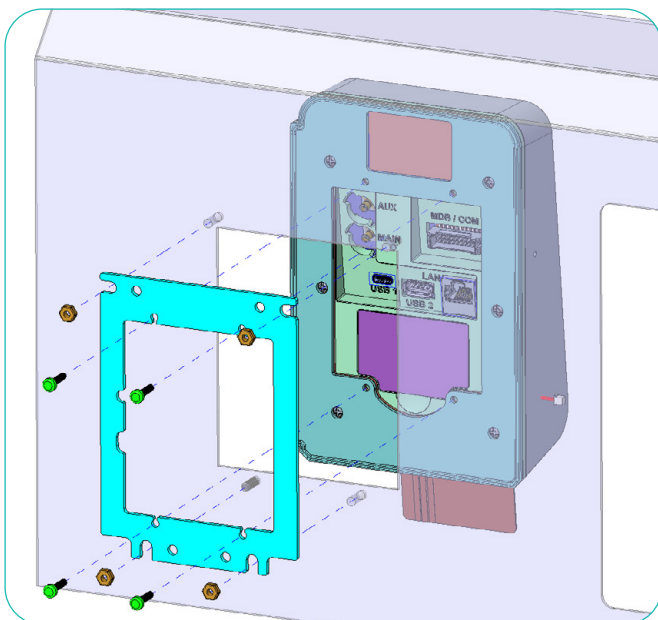

2.6.4 EVA MECHANISCHER STANDARD

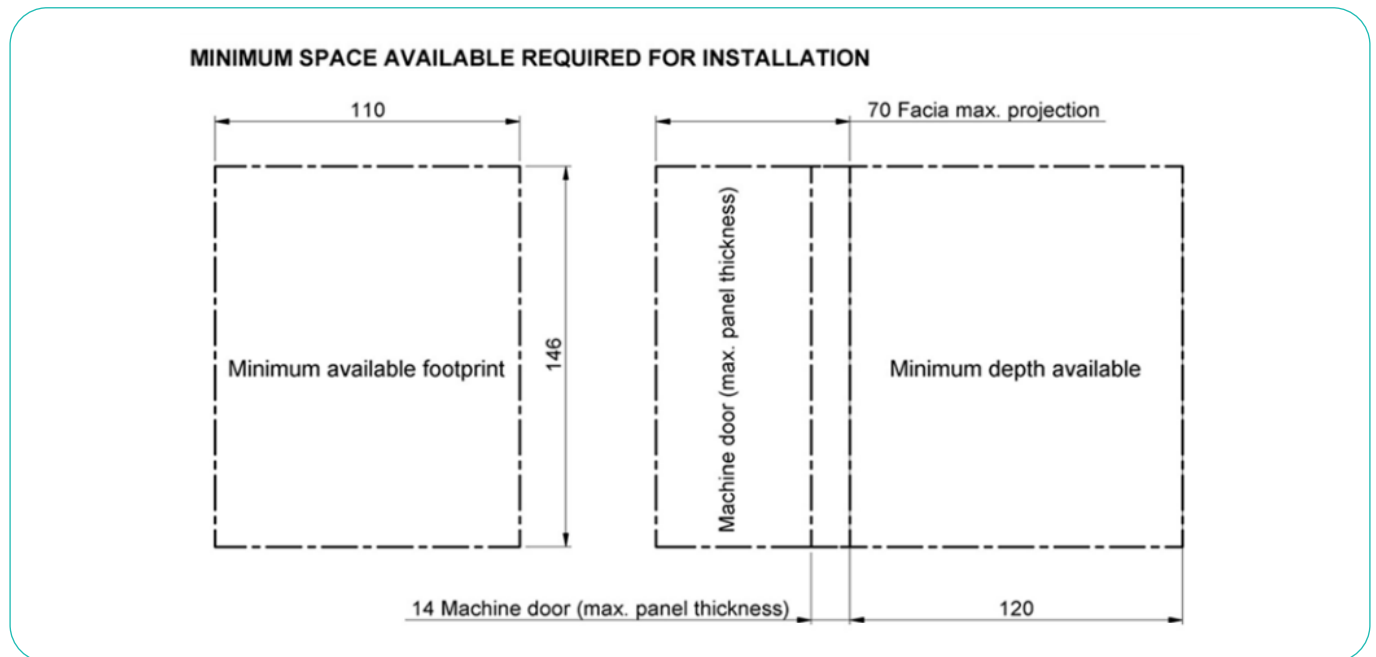

Eine Standard-Montageplatte wird mitgeliefert, um das Gerät in ein Panel von 3 mm oder weniger einzubauen. Für Paneele mit einer Dicke von > 3 mm muss ein massgefertigter Abstandhalter verwendet werden. Diese Abstandshalter werden nicht von Worldline geliefert.

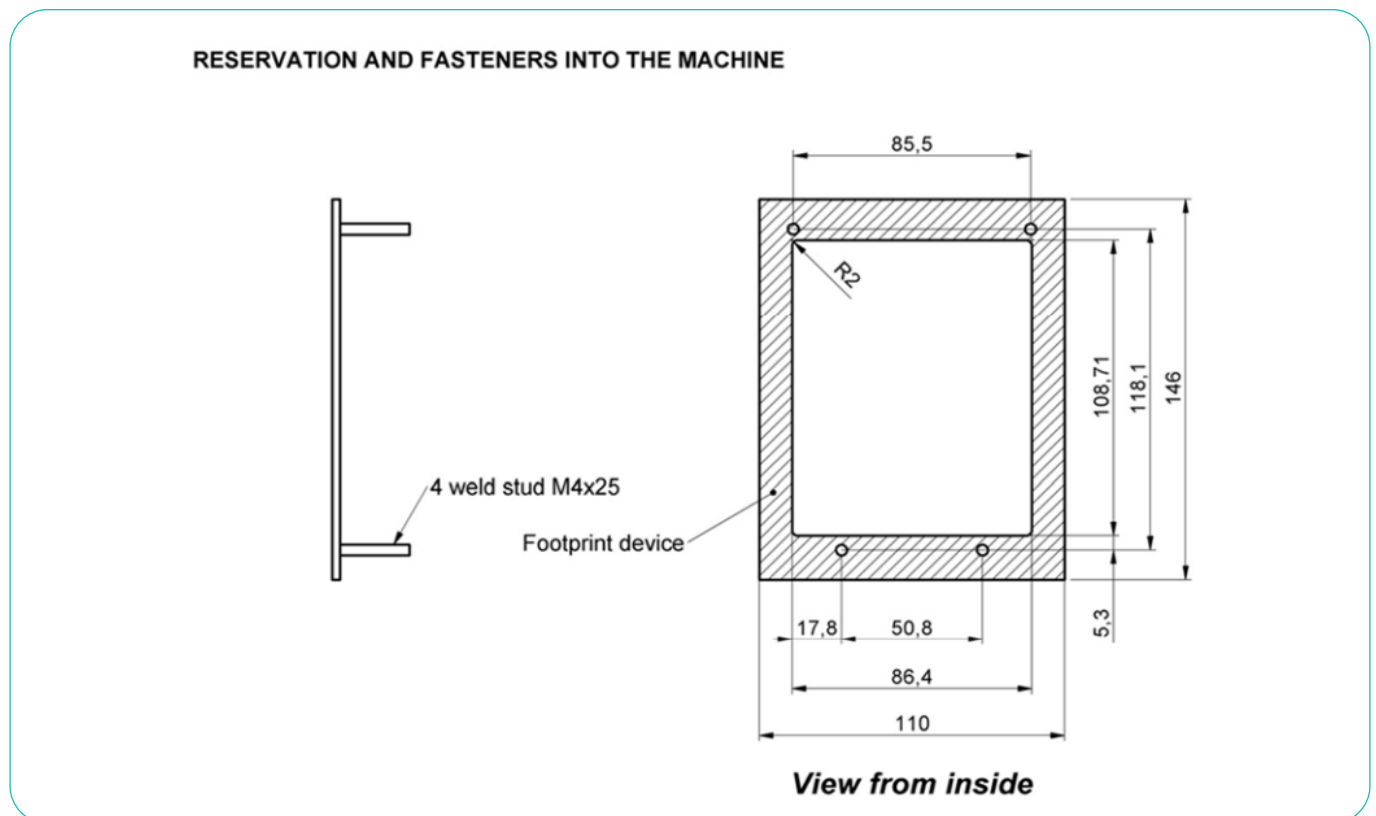

Die Abmessungen sind in mm angegeben.

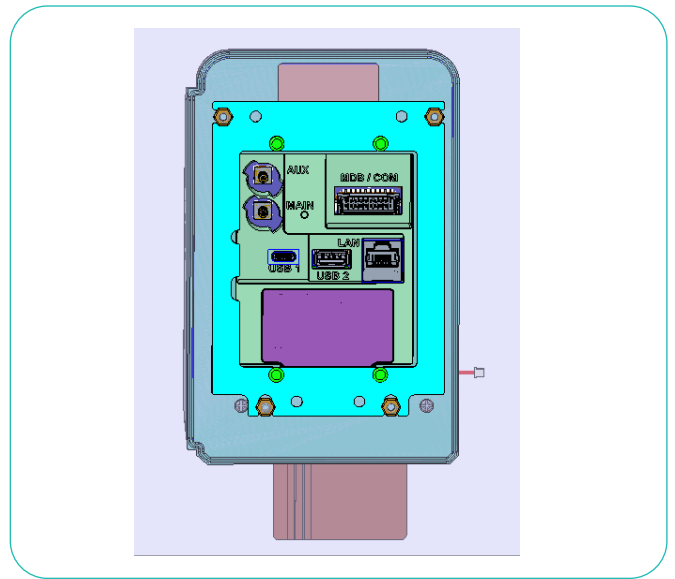
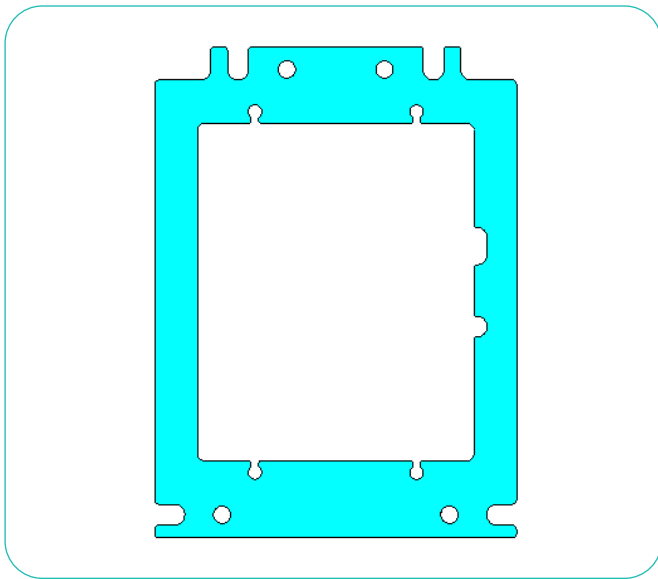

Um eine wasserdichte Installation zu gewährleisten, ist es wichtig, die Silikondichtung zu verwenden und sie korrekt zwischen dem Terminal und dem Maschinenpanel zu positionieren. Vergewissern Sie sich, dass das Panel sauber ist, bevor Sie das Terminal in seine Position bringen.

Das Terminal muss immer senkrecht zum Boden aufgestellt werden.

Produktdichtung

Um die IP-Schutzarten zu gewährleisten, muss die Dichtung korrekt montiert werden.

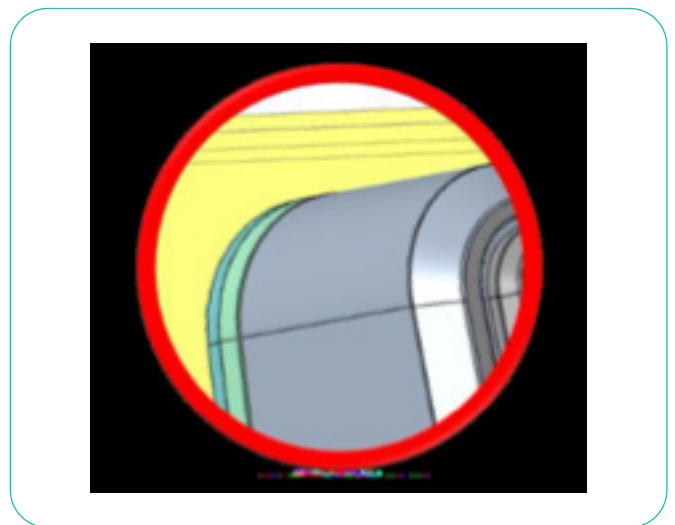
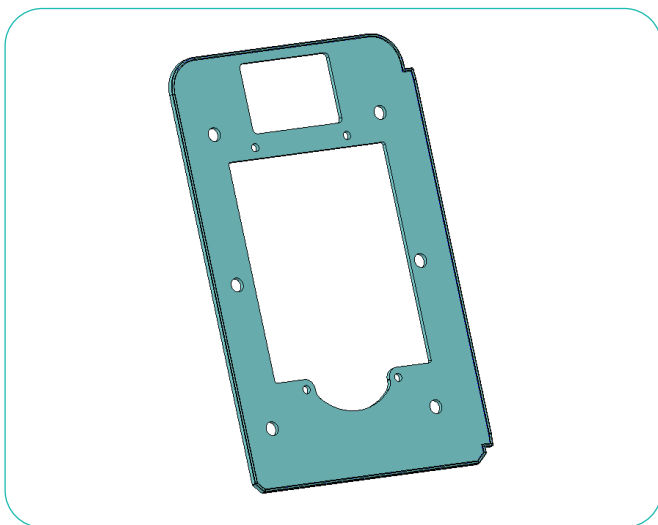

Die IP-Einstufung bezieht sich nur auf die Vorderseite: S1U2 ist IP65

Installation

Vorbereiten des Terminals

- Schritt 1: Stellen Sie sicher, dass das Gerät nicht eingeschaltet ist.
- Schritt 2: Entfernen Sie die Kunststoffabdeckung an der Rückseite des Terminals
- Schritt 3: Legen Sie die SIM-Karte ein, wenn dies erforderlich ist, und befolgen Sie die oben beschriebene Vorgehensweise.
- Schritt 4: Bringen Sie die Abdeckung wieder an
- Schritt 5: Verwenden Sie die vier Schrauben mit einem Drehmoment von 4-6 kgf-cm.

Montage der Antenne

- Schritt 1: Entfernen Sie das Antennenwerkzeug aus der Ruheposition
- Schritt 2: Schrauben Sie die Antenne auf den entsprechenden Anschluss
- Schritt 3: Setzen Sie das Antennenwerkzeug wieder an der richtigen Stelle an

2.6.5 S1U2 INSTALLATION DES PRODUKTS

Das Etikett mit der Versionsnummer der PCI-Hardware muss nach dem Einbau des Geräts von innen sichtbar sein.

Die Mittellinie von Bedienelementen oder Ein-/Ausgabekomponenten muss mindestens 400 mm über dem Boden liegen.

Vorsicht

Es ist wichtig, dass die Standfläche des Geräts auf dem Kiosk eben und frei von Löchern und Gräten ist, um das Eindringen von Staub und Wasser in den Kiosk zu verhindern (Schutzart IP65). Der Kunststoff auf der Rückseite des Produkts garantiert Wasserdichtigkeit zwischen der EVA-Platte und dem Produkt. Wasserdichte zwischen der EVA-Platte und der Kioskplatte sollte durch den Kunststoff der EVA-Platte gewährleistet sein.

2.6.6 INSTALLIEREN DES ALL-IN-ONE-TERMINALS

Wenn Sie eine 4G-Kommunikationsboxplatine und eine Antenne installieren möchten, bereiten Sie zuerst den Verkaufsautomaten vor.

Wenn Sie eine SIM-Karte oder eine 4G-Kommunikationsplatine installieren möchten, führen Sie diese Aufgabe aus, bevor Sie die Kommunikationsplatine auf dem Terminal installieren und bevor Sie das Terminal in den Automaten einbauen.

Schritt 1: Prüfen Sie die Positionierung der Dichtung

Die Laschen (Stifte) im Gummi müssen in die Terminalöffnungen oben und unten passen.

Schritt 2: Montieren Sie das modulare Terminal im Verkaufsautomaten

1. Richten Sie das Terminal auf die Öffnung des Frontpanels des Automaten aus.
2. Befestigen Sie den EVA-Rahmen mit vier Kontermuttern an der starren Frontplatte der Maschine.
Anmerkung: Diese Kontermuttern sind nicht im Lieferumfang des Terminals enthalten
3. Ziehen Sie die Kontermuttern in einem Z-Muster an. Es wird ein Ausschnitt mit den Standardmassen des EVA EPS-Türmoduls im Kiosk benötigt.
Montieren Sie das Terminal mit den Muttern und den Unterlegscheiben auf der EVA-Platte.
Die Befestigung muss mit 4 geschweissten M4 × 17 Bolzen erfolgen. Das Gerät benötigt Standard-Sechskantmutter zur Integration in einen Kiosk. Verwendeter Drehmomentwert: 4-6 kgf-cm. Es wird empfohlen, Unterlegscheiben zu verwenden.

Um eine Beschädigung des Terminals zu vermeiden, ziehen Sie die Schrauben nicht zu fest an. Empfohlen wird ein Drehmoment von 4-6 kgf-cm, abhängig vom Material der Frontplatte.

Schritt 3: Verkabelung

Nachdem Sie das Terminal in den Automaten eingebaut haben, schliessen Sie die Kommunikationskabel an.

Schritt 4: Die Stromversorgung der Geräte

Stecken Sie die Netzstecker ein und warten Sie, bis das Terminal hochgefahren ist.

Das S1U2 entspricht den Standardabmessungen der Türmodule der European Vending Association.

3 Sicherheit

Befolgen Sie die Richtlinien in diesem Handbuch bei der Integration des S1U2. Weder Worldline noch ihr Lieferant übernehmen irgendeine Verantwortung oder Kosten für Fehlfunktionen, Ausfälle oder Anomalien, die sich aus einer unsachgemässen Handhabung des Zahlungsterminals ergeben können. Worldline lehnt jede Haftung ab, wenn die in diesem Handbuch enthaltenen Anweisungen und Vorsichtsmassnahmen nicht befolgt werden.

Wenn Sie feststellen, dass eine Komponente blockiert, nicht passt oder eine andere Fehlfunktion aufweist, wenden Sie sich an Ihren Händler. Versuchen Sie nicht, das Gerät in irgendeiner Weise zu reparieren oder zu verändern.

3.1 BETRIEBS SICHERHEIT

Halten Sie die S1U2 Terminals von grosser Hitze, Feuer, Hochspannung, Strahlung, Stössen und aggressiven Chemikalien fern.

Um einen sicheren Betrieb des S1U2 Terminals zu gewährleisten, stellen Sie Folgendes sicher:

- Die Terminals sind fest im Kiosk/Automaten installiert und korrekt verkabelt und mit Strom versorgt
- Der Kiosk/Automat, an dem die S1U2 Terminals montiert sind, ist vor Staub, starker Sonneneinstrahlung, Regen, Wind und umherfliegenden Teilen (z. B. hochgeschleuderten Steinen durch den vorbeifahrenden Verkehr) geschützt.
- Die Betriebstemperatur der Terminals liegt zwischen -20 °C und 65 °C

Immer:

- Verwenden Sie nur das mitgelieferte Netzteil oder ein Netzteil, das den entsprechenden Spezifikationen entspricht
- Trennen Sie den Netzadapter vor der Reinigung des Gehäuses und vor Wartungs- oder Reparaturarbeiten

3.2 SICHERHEITSEMPFEHLUNGEN

3.2.1 INTEGRATOREN

Die Integratoren müssen geeignete Verfahren anwenden, um sicherzustellen, dass jede Anlage regelmässig vor Ort überprüft wird. Diese Kontrollen sollen Folgendes sicherstellen:

- Es wurde keine Kamera eingerichtet, um die Aktivitäten des Karteninhabers zu verfolgen
- Es wurde keine Phishing-Vorrichtung installiert
- In keinem der Kartenlesegeräte befinden sich Fremdkörper

Wenn im Chipkartenleser etwas Verdächtiges gefunden wird oder wenn die S1U2 Terminals die Warnmeldung «Manipulation» anzeigen, muss der Integrator:

- Das Terminal von der Stromquelle trennen
- Die Polizei oder die Einheit für Computerkriminalität alarmieren und ihnen alle für die Untersuchung erforderlichen Informationen zur Verfügung stellen
- Den Erwerber mit genauen Angaben zu Standort und Situation alarmieren
- Gegebenenfalls den Regler (z. B. CB, ep2) ändern

Verwenden Sie nur Zubehör (Netzadapter, Kabel usw.), das von Ihrem Händler oder einer zugelassenen Quelle bereitgestellt wird.

Vergewissern Sie sich, dass das S1U2 Terminal die erforderlichen Schritte zum Laden der Anwendung und der Tasten abgeschlossen hat.

Die Sicherheitsmerkmale sind in alle Ebenen des S1U2 Terminaldesigns integriert, vom Aussengehäuse bis zum Chipsatz im Kern des Terminals. Regelmässige Sichtkontrollen sind unerlässlich, um Betrug von aussen zu vermeiden.

Niemals:

- Fallenlassen, Werfen, Schlagen oder Vibrieren der Terminals
- Öl, Wasser oder andere Flüssigkeiten in die Terminals eindringen lassen
- Verlängerungskabel verwenden, um das Netzkabel zwischen dem Netzadapter und den S1U2 Terminals zu verlängern
- alle nicht verwendeten Kabel an das S1U2 Terminal anschliessen
- Lagern, installieren oder verwenden Sie das S1U2 Terminal
 - In der Nähe einer Quelle übermässiger Spannungsschwankungen, elektromagnetischer Felder oder Mikrowellenstrahlung (z. B. Elektromotoren oder Hochfrequenzgeräte)
 - In einer Tiefkühltruhe oder einem Auftaugerät
- Lagern Sie die S1U2 Terminals niemals in der Nähe von Lebensmitteln oder von explosiven Stoffen wie Feuerzeugbenzin oder Benzin
- Öffnen der S1U2 Terminals

Die Partner sind in vollem Umfang für die Integration jedes S1U2 in ihrem Kiosk verantwortlich und müssen Folgendes einhalten:

- (i) die örtlichen Normen und Vorschriften;
- (ii) die in diesem Leitfaden dargelegten Integrationsregeln;
- (iii) den Stand der Technik und die aktuellen Industriepraktiken bei der Entwicklung, Herstellung, Integration, Inbetriebnahme und Wartung von Terminals. Worldline kann nicht verantwortlich gemacht werden für eine S1U2-Integration, die nicht den beschriebenen Kriterien entspricht.

Das S1U2 ist so konzipiert, dass es die geltenden internationalen und/oder lokalen Normen erfüllt, insbesondere in Bezug auf Umwelt (CE, RCM usw.) und Sicherheit (EMV, PCI usw.). Dokumente, die die Einhaltung dieser Normen bestätigen, können auf Anfrage zur Verfügung gestellt werden.

Der Partner ist verantwortlich für die komplette Montage des Terminals, das weitere Komponenten, Materialien und Lösungen von Drittanbietern sowie die bargeldlose Zahlungslösung umfasst. Vor der Montage des Terminals muss sich der Partner einer nachträglichen Prüfung gemäss den geltenden lokalen, europäischen und/oder internationalen Gesetzen/Verordnungen unterziehen (im Folgenden die

«Zertifizierung (en)»). Zum Beispiel im Hinblick auf die elektromagnetische Kompatibilität.

Für die Europäische Union: Die Inbetriebnahme und Marktfreigabe der Terminals erfolgt vorbehaltlich des Erhalts der CE-Konformitätserklärung gemäss der Richtlinie 2004/108/EG vom 15. Dezember 2004.

3.2.2 HÄNDLER

Aus Sicherheitsgründen wird den Händlern empfohlen, ihre S1U2 Terminals an jedem Arbeitstag zu überprüfen und Folgendes sicherzustellen:

- Es gibt keine Anzeichen dafür, dass irgendwo auf dem Terminal irgendwelche ungewöhnlichen Kabel angeschlossen sind
- In keinem der Kartenleser befinden sich Fremdkörper

- Das Terminal zeigt keine Warnmeldungen an
- Es gibt keine sichtbaren Schäden am Gehäuse
- Die Seriennummer des Terminals (Etikett) stimmt mit dem Inventar überein

3.3 EG-KENNZEICHNUNG

Die Kennzeichnung der Konformität mit der EG-Norm bescheinigt, dass das Produkt mit den folgenden harmonisierten Normen übereinstimmt:

Audio-/Video-, informations- und kommunikationstechnische Geräte - Teil 1: Sicherheitsanforderungen IEC/EN 62368-1: 2014

RE-Richtlinie 2014/53/EU. Die Funkanlagenrichtlinie

Radio: ETSI EN 300 330-1 V2.1.1 - Elektromagnetische Kompatibilität und Funkspektrumangelegenheiten (ERM); Nahbereich Geräte (SRD)

EMC: ETSI EN 301 489-1 V2.1.1, ETSI EN 301 489-3 V2.1.1 - Elektromagnetische Kompatibilität und Funkspektrumangelegenheiten (ERM); Elektromagnetische (EMC) Norm für Funkgeräte und -dienste.

3.4 REPARATUREN UND ENDE DER LEBENSDAUER

Alle Wartungsarbeiten und Massnahmen, die über die in diesem Handbuch beschriebenen hinausgehen, müssen von Worldline oder einem zugelassenen Servicecenter durchgeführt werden. Wenden Sie sich an Ihren Händler, um zu erfahren, wie Sie Ihre S1U2 Terminals am Ende ihrer Lebensdauer entsorgen können.

Entsorgen, verschenken oder verkaufen Sie Ihre S1U2 Terminals nicht, da sie Materialien enthalten, die nicht recycelt werden können und von einem Fachmann behandelt werden müssen.

Umwelt (WEEE, Batterien und Verpackungen)

Die Produkte sind in Übereinstimmung mit den europäischen Richtlinien 2012/19/EU über Elektro- und Elektronik-Altgeräte (WEEE) und 2006/66/EG über Batterien und Akkumulatoren gekennzeichnet. Diese Bestimmungen sehen vor, dass die Erzeuger und Hersteller für die Rücknahme, Behandlung und Recycling von Geräten und Batterien am Ende ihrer Lebensdauer haften.



Das zugehörige Symbol bedeutet, dass Elektro- und Elektronik-Altgeräte sowie Altbatterien nicht weggeworfen, sondern getrennt gesammelt und recycelt werden müssen.

Wir stellen sicher, dass effiziente Sammel- und Recyclingsysteme für Elektro- und Elektronik-Altgeräte und Batterien gemäss den örtlichen Vorschriften Ihres Landes eingerichtet werden.

Auch Verpackungsabfälle müssen getrennt gesammelt werden, um eine ordnungsgemässe Entsorgung und Wiederverwertung zu gewährleisten.

Bitte beachten Sie, dass das ordnungsgemässe Recycling von Elektro- und Elektronik-Geräten und Altbatterien die Sicherheit der menschlichen Gesundheit und der Umwelt gewährleistet.

Ihren lokalen Ansprechpartner finden Sie unter worldline.com/merchant-services/contacts

